

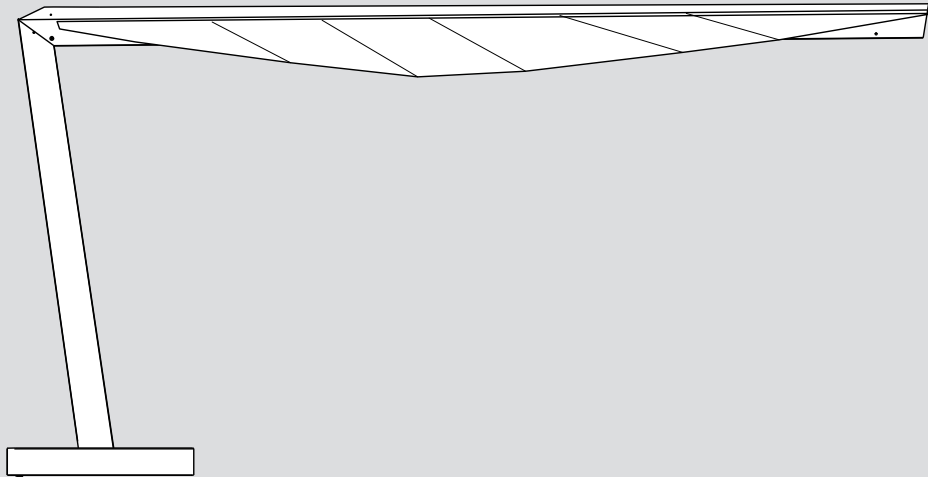

# HEATSAIL

EXTEND YOUR GREAT MOMENTS



## MANUAL LEAF®

NL / EN / FR / DE

For the most recent version of this manual check our website.  
Do not discard this manual, it contains your device's serial number.

SUMMER  
NIGHTS  
SHOULD LAST  
FOREVER

<b>NL</b>	<b>HANDLEIDING</b>	<b>4</b>
<b>EN</b>	<b>USER MANUAL</b>	<b>26</b>
<b>FR</b>	<b>MODE D'EMPLOI</b>	<b>48</b>
<b>DE</b>	<b>BETRIEBSANLEITUNG</b>	<b>70</b>

---

## Bedankt voor uw aankoop!

Deze gebruiksaanwijzing is onlosmakelijk verbonden met de LEAF® en dient altijd bewaard te worden door de gebruiker of door de bevoegde verantwoordelijke.

Lees de gebruiksaanwijzing aandachtig door. Ze bevat essentiële informatie over veiligheid, gebruik, reiniging en onderhoud van de LEAF. Heatsail kan niet aansprakelijk worden gesteld voor schade aan personen, dieren en voorwerpen die het gevolg is van niet-naleving van de voorschriften in de gebruiksaanwijzing.

Heatsail behoudt zich het recht voor om op ieder moment en zonder voorafgaande mededeling eventuele wijzigingen aan te brengen aan het product, de technische kenmerken en de gebruiksaanwijzing.

Indien u de LEAF doorverkoopt, overdraagt aan een andere gebruiker of achterlaat bij een verhuis, dient de handleiding ter beschikking te worden gesteld van de nieuwe gebruiker.

Wij wensen U veel warme en aangename avonden met onze LEAF!

**Gebruikershandleiding**

Bedienings-, onderhouds-, installatiehandleiding.

**Opgelet**

Lees de handleiding aandachtig alvorens het apparaat te gebruiken!

Gooi deze handleiding niet weg, ze bevat het serienummer van uw toestel!

# 1. Elektrische veiligheidsvoorschriften & vereisten

Het gebruik van de LEAF vereist een elektrische installatie met deugdelijke veiligheidsaarding. De elektrische veiligheid van de installatie is slechts verzekerd indien de installatie correct is aangesloten op een aardingssysteem dat volgens de veiligheidsvoorschriften is gebouwd. Een voorafgaande controle is noodzakelijk. In geval van twijfel, dient een nauwkeurige controle te worden verricht door gekwalificeerde en geautoriseerde personen. Heatsail is niet verantwoordelijk voor schade die het gevolg is van een niet gearde installatie.

De installatie van elektrische onderdelen van de LEAF vergt een netaansluiting van 230V-50/60Hz (zekering 16 Amp): de aansluiting dient naar behoren te worden uitgevoerd in overeenstemming met de geldende IEC-CEI-normen.

**Let op:** lokaal kunnen wettelijke en andere voorschriften gelden. Alvorens de verbinding of andere werkzaamheden aan de elektrische onderdelen te realiseren moet de elektrische stroomtoevoer worden onderbroken en moet men zich ervan vergewissen dat de stroom niet per ongeluk opnieuw ingeschakeld kan worden.

Voor de stroomvoorziening van de LEAF op het elektrische net, is het gebruik van verloopstekkers, stekkerdozen en verlengsnoeren niet toegestaan. Niet-naleving van deze voorschriften kan de veiligheid van het apparaat in gevaar brengen. Heatsail kan niet aansprakelijk worden gesteld voor de schade die hieruit voortvloeit.

## 2. Veiligheid

De verplichte minimum vrije hoogte van de LEAF bedraagt 180 cm, gemeten tussen de grond en de onderkant van het onderste verwarmingselement.

Kinderen jonger dan 3 jaar moeten weg gehouden worden van de LEAF tenzij onder voltijdse supervisie. De LEAF buiten het bereik houden van elke persoon die niet in staat is de gevaren in te schatten die kunnen ontstaan door het (oneigenlijk) gebruik van elektrische apparaten.

**OPGELET - De verwarming van de LEAF loopt op tot zeer hoge temperaturen en kan brandwonden veroorzaken. De LEAF mag in geen enkel geval aangeraakt worden zodra hij ingeschakeld wordt.**

**Bijzondere attentie moet gegeven worden wanneer kinderen en kwetsbare personen aanwezig zijn.**

Na uitschakeling blijft de LEAF nog warm voor een aanzienlijke periode. Raak de LEAF niet aan gedurende een periode van 40 minuten na uitschakeling. Let op! Voorzichtigheid blijft geboden.

De LEAF nooit gebruiken wanneer het glas beschadigd is.

De LEAF niet gebruiken met een timer of eender welk ander toestel dat de verwarming automatisch kan inschakelen, aangezien er risico op brand is als de LEAF verkeerd gepositioneerd staat.

Gebruik de LEAF nooit in de onmiddellijke omgeving van een bad, jacuzzi, douche, zwembad of serre.

De LEAF heeft een ingebouwde veiligheid: de verwarming werkt niet als de doeken toegeklapt zijn, dit om de veiligheid ten alle tijden te garanderen.

Dek de LEAF nooit af als het toestel in werking is.

Het is verboden de bediening of de elektrische componenten van de LEAF met blote, natte of vochtige lichaamsdelen aan te raken.

De LEAF bestaat uit 6 hoog stralende keramische verwarmingselementen gemonteerd in een bepaalde richting op een reflecterende plaat. Van zodra de keramische elementen beginnen op te warmen, wordt de volledige bedrijfstemperatuur bereikt binnen een tijdspanne van 30 minuten.

**Let op:** er is geen merkbare gloed in het infrarood gebied.

Gebruik de LEAF nooit om wat dan ook aan te steken. De keramische elementen zijn breekbaar en dienen met de nodige voorzichtigheid behandeld worden. Dit geldt eveneens voor het glazen omhulsel.

**\* De LEAF is niet toegestaan voor gebruik in serres of bouwplaatsen. Houd de LEAF altijd sneeuwvrij. Indien de LEAF niet in gebruik is, dient de hoes gebruikt te worden om de LEAF te beschermen.**

Heatsail is niet verantwoordelijk voor schade die het gevolg is van het niet naleven van de voorschriften betreffende gebruik en onderhoud.

## 3. Onderhoud

### 3.1 Reiniging van het frame

U dient uw LEAF maandelijks te reinigen.

Alvorens deze te reinigen, moet de stroomvoorziening losgekoppeld worden van de installatie. Reiniging enkel toegelaten met een droge en zachte doek. Gebruik geen schurende doeken. Gebruik geen reinigingsmiddelen. Het gebruik van hoge druk- en/of stoomreiniger is verboden. Reiniging enkel toegelaten indien de LEAF volledig is afgekoeld.

Niet-naleving van deze voorschriften kan de veiligheid van het toestel in gevaar brengen. Heatsail is niet verantwoordelijk voor schade die het gevolg is van het niet naleven van de voorschriften betreffende reiniging.



### 3.2. Vervangen van de lamp

Uw LEAF wordt standaard geleverd met 6 G4 halogeenlampen van 12V , max 40 Watt. Het maximum toegelaten vermogen is 320 Watt.

Alvorens deze lamp te vervangen, moet de stroomvoorziening losgekoppeld worden via de hoofdschakelaar van de installatie.

U kunt de lamp vervangen door voorzichtig het glas naar boven te schuiven, te draaien en weg te nemen. De lamp wordt vastgehouden in zijn houder door een veertje. Neem de lamp eruit door voorzichtig te trekken zodat ze vrij komt uit de houder. Steek er vervolgens een andere in.

**Let op** dat u de halogeen lamp zelf nooit aanraakt met uw blote vingers, dit verkort de levensduur van de lamp aanzienlijk.

### 3.3. Inspectie

De LEAF dient jaarlijks aan een inspectie te worden onderworpen.

De gebruiker is niet bevoegd eigenhandig inspectie en herstellingen uit te voeren. Inspectie van de LEAF dient uitsluitend verricht te worden door gekwalificeerde en geautoriseerde personen, conform de geldende normen en voorschriften van Heatsail. Met gekwalificeerde personen bedoelt men: personen die een technische opleiding hebben genoten voor het plaatsen van buitenverwarming en vertrouwd zijn met de geldende elektriciteits wetten.

Alvorens werken te verrichten aan de LEAF, moet de stroomvoorziening losgekoppeld worden van de installatie.

Elke reparatie dient te worden aangevraagd via Heatsail. Een reparatie is slechts geldig indien originele onderdelen worden gebruikt.

Heatsail is niet verantwoordelijk voor schade die het gevolg is van het niet naleven van de voorschriften betreffende het onderhoud.

### 3.4. Onderhoud van de doeken:

Heatsail werkt samen met Sunbrella®, wereldleider in stoffen voor buitengebruik van de beste kwaliteit. Sunbrella®-stoffen zijn gemaakt van

100% acrylvezel en zijn thermoplastisch of warmtegevoelig.

Algemene of lichte reiniging:

Om de doek te reinigen haalt u eerst de doek van het frame.

Alle Sunbrella®-stoffen zijn ontwikkeld met een combinatie van een uitzonderlijk hoog design- en prestatieniveau.

Voor eenvoudig dagelijks onderhoud van uw Sunbrella-stof:

- Los vuil afborstelen.
- Een schoonmaakoplossing van water en zachte zeep op sproeien.
- Een zachte borstel gebruiken om schoon te maken.
- Laat de schoonmaakoplossing in de stof intrekken.
- Grondig afspoelen tot alle zeepresten verwijderd zijn.
- Aan de lucht laten drogen.

Grondige reiniging (hardnekkige vlekken en schimmel):

Voor hardnekkige vlekken kunt u een aangelengd mengsel van bleekmiddel en zeep gebruiken, om schimmelvlekken te behandelen. Voor andere vlekken te verwijderen verwijzen we naar de volgende vlekentabel op: [www.sunbrella.com/vlekkentabel](http://www.sunbrella.com/vlekkentabel).

Schimmel groeit niet gemakkelijk op Sunbrella-stoffen maar schimmel kan groeien op vuil en andere vreemde substanties die niet van de stof verwijderd zijn.

Hardnekkige vlekken verwijderen:

- Een oplossing van 240 ml bleekmiddel en 60 ml zachte zeep per 3.8 liter schoon water prepareren
- Laat het mengsel tot 15 min in de stof trekken.
- Gebruik een zachte borstel schoon te maken
- Grondig afspoelen tot alle zeepresten verwijderd zijn.
- In de open lucht laten drogen.
- Herhaal indien nodig.
- Herbehandeling van stof voor water en vuilbestendigheid is nodig na het gebruik van een bleekoplossing.

Noot: denk er aan om het gebied rond uw doek te beschermen indien u een bleekoplossing gebruikt aangezien dit een ongunstig effect heeft op

andere stoffen.

Sunbrella-stoffen opnieuw behandelen:

Alle de doeken zijn voorzien van een water-en vuilafstotende nabehandeling welke ontworpen is om een aantal jaar mee te gaan. Deze dient opnieuw aangebracht te worden na een grondige schoonmaakbeurt. Sunbrella raadt het gebruik van Tex'Aktiv Clean en Guard producten aan.

Respecteer de volgende voorwaarden:



**Handwas**

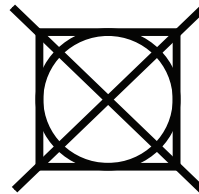

**Niet in de droogkast drogen**



**Drogen in openlucht**

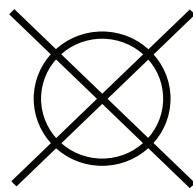

**Geen droogkuis**

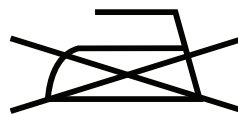

**Niet strijken**



**Bleken zonder chloor**

### **3.5 Onderhoud van de Mistingpomp**

Reiniging van de onderdelen en de machinekap zijn enkel toegelaten met een droge en zachte doek. Gebruik geen reinigingsmiddelen. Alle vluchtige en brandbare wasmiddelen zijn niet toegestaan.

De nozzles van uw mistingsysteem zijn consumptiegoederen, vervang deze door nieuwe of reinig ze van zodra deze geblokkeerd zijn.

### **3.2 Wekelijkse reiniging**

- Reinig of vervang de nozzles
- Reinig of vervang de waterfilter
- Controleer de werkdruk van de machine

### **3.3 Onderhoud na 300 uur**

- Reinig of vervang de nozzles
- Reinig of vervang de waterfilter
- Controleer de werkdruk van de machine
- Reinig of vervang de flexibele hogedrukslang
- Vervang de olie van de machine

### **3.4 Onderhoud na 1500 uur**

- Reinig of vervang de waterfilter
- Controleer of de bedrading niet beschadigd is, of er een moer of bout los zit, en of geen pijp verkeerd is aangesloten. Indien dit wel het geval is mag de machine niet gebruikt worden tot deze gemaakt is.
- Controleer de werkdruk van de machine
- Controleer de wateraansluiting en vervang indien nodig

### **3.5 Onderhoud na 2000 uur**

- Vervang de rubberen afsluiting van de olie
- Controleer of alles aan de binnenkant van de machine er normaal uitziet.

## 4. Garantie voorwaarden

### 4.1. Garantie

De originele factuur geldt als garantiebewijs voor de wettelijke garantie van 2 jaar. Deze garantie laat de rechten van de koper krachtens nationale wetgeving inzake verkoop van consumptiegoederen, onverlet.

Deze garantie is slechts geldig indien de installatie en het onderhoud van de LEAF is verricht conform de geldende normen en voorschriften en de handleiding voor installatie, gebruik, onderhoud en reiniging van het product, door gekwalificeerde personen die voldoen aan de wettelijke eisen.

De garantietermijn begint te lopen vanaf de datum van levering van de goederen.

De vervanging of reparatie gebeurt in principe gratis, de verzendkosten zijn ten laste van de koper tenzij anders overeengekomen. Defecte goederen worden na schriftelijke toestemming van Heatsail door de koper opgestuurd naar Heatsail. Heatsail kent geen vergoeding toe voor rechtstreekse of onrechtstreekse schade voortkomend uit of verband houdende met het gebruik van het product.

Voor de periode tijdens dewelke het product niet werkt, wordt geen vergoeding toegekend.

De parasoldoeken en spaken vallen niet onder de algemene garantie, tenzij deze een duidelijk productiefout bevatten.

Schade aan de LEAF door het niet tijdig sluiten en/of het correct gebruik van de hoes valt niet onder de algemene garantie.

Beschadigingen aan de parasoldoeken, hoezen of lakwerk dat niet gemeld werd voor plaatsing of installatie, vallen niet onder de algemene garantie.

De vervangen onderdelen worden gegarandeerd gedurende de resterende garantieperiode vanaf de datum van levering van de goederen.

#### 4.2. Uitsluiting van garantie

- De voorwaarden voor activering van de garantie zijn niet nageleefd.
- De onderdelen blijken defect te zijn door slordigheid of nalatigheid bij het gebruik of door verkeerd onderhoud.
- De installatie is niet conform de wettelijke normen verricht en niet conform de voorschriften in de gebruiksaanwijzing.
- Schade veroorzaakt door weersomstandigheden, chemische en elektrochemische inwerking, oneigenlijk gebruik, natuurrampen, elektrische ontlading, brand, een defecte elektrische installatie, wijzigingen of schade aan de elektrische bedrading.
- Alle schade veroorzaakt door vervoer.

Wij bevelen u daarom aan om de goederen bij ontvangst nauwkeurig te controleren en om eventuele schade onmiddellijk te melden aan de verkoper en aan te geven op het vervoerdocument en op de kopie voor de vervoerder. Zoals ondermeer:

- Fysieke schade na installatie zoals glasbreuk, krassen e.d. op de LEAF en toebehoren.
- Sleutelen aan de LEAF en/of andere oorzaken die niet aan de vervaardiging van het product te wijten zijn.
- Het gebruik van niet originele vervangstukken.
- Schade veroorzaakt door normale slijtage.

#### 4.3. Wat te doen bij een defect?

Bij defect wendt u zich onmiddellijk, en niet later dan twee maanden na het defect, tot Heatsail voor een reparatie of een vervanging. Enkel na schriftelijke toestemming kan de garantieafhandeling in werking worden gesteld.

Heatsail wijst elke vorm van aansprakelijkheid af voor eventuele schade die direct of indirect aan personen, dieren of voorwerpen wordt betrokken door het niet nakomen van de voorschriften in de gebruiksaanwijzing en die vooral de waarschuwingen betreffende de installatie, gebruik en onderhoud van het apparaat betreffen.

## 5. Toepasselijk recht

De algemene voorwaarden en de overeenkomst worden beheerst door het Belgisch recht. De rechtbanken van het gerechtelijk arrondissement Antwerpen zijn uitsluitend bevoegd om kennis te nemen van elk geschil dat voortvloeit uit de overeenkomst.



## 4. Gebruikshandleiding

### 4.1 TOUCHSCREEN

#### AAN/UIT

Om uw LEAF aan of uit te zetten drukt u 3 sec op het logo van het aanraakscherm.

De kleur zal wijzigen van rood naar groen.

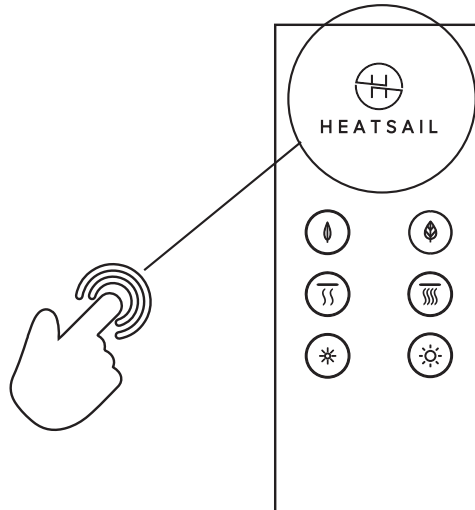

#### OPEN/TOE

Om uw LEAF open te zetten drukt u op het tweede icoontje.

Om uw leaf te sluiten, drukt u op het eerste icoontje.

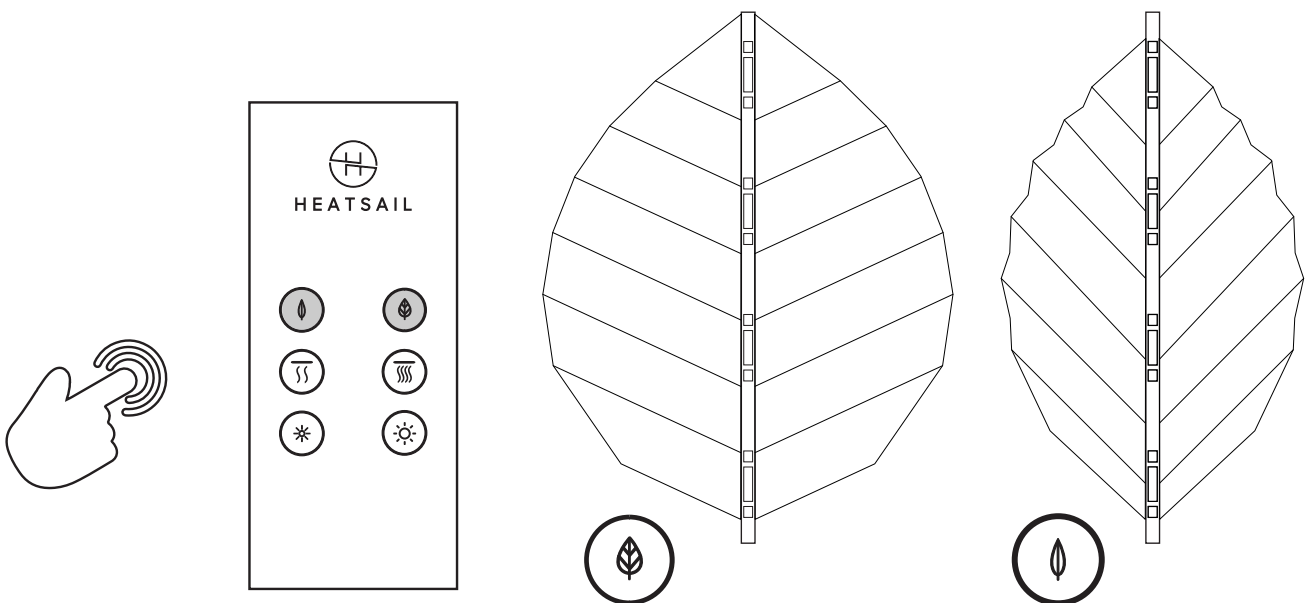



### VERWARMING

Om de verwarming op te zetten druk u op het eerste icoontje op de tweede rij.

Als u een stand hoger wenst, drukt u op het tweede icoontje.

Noot: Om de veiligheid van uw product te garanderen, werkt de verwarming enkel in de open stand van uw LEAF.

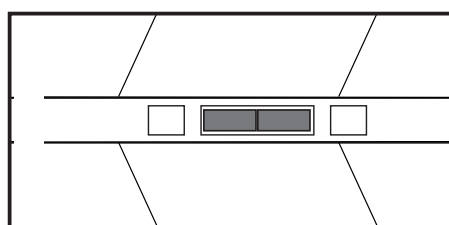
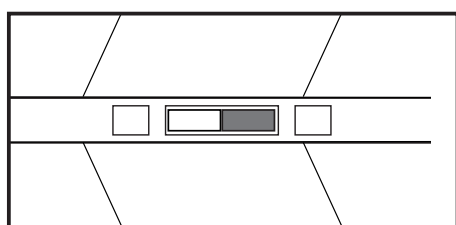
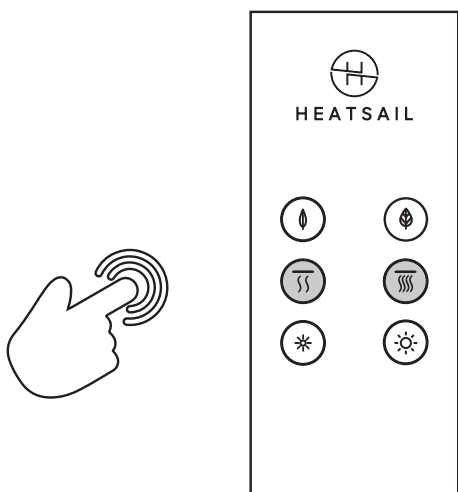
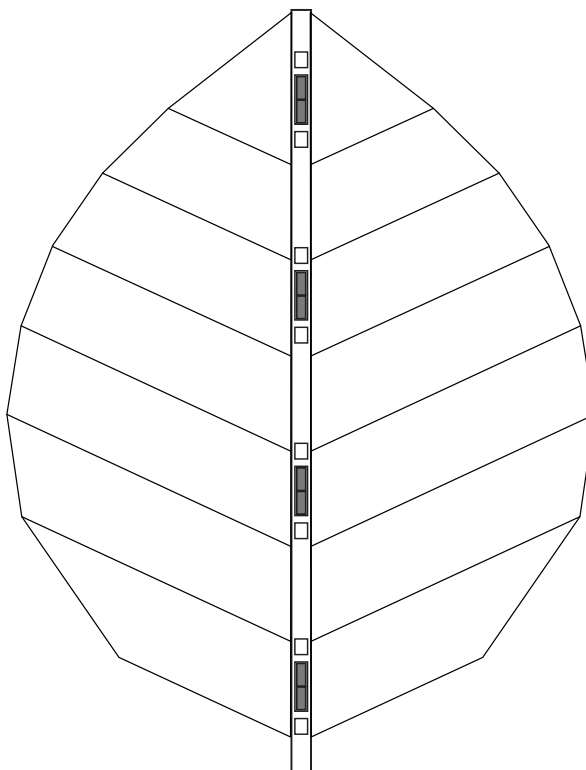

## VERLICHTING

Om de verlichting te activeren drukt op het eerste icoontje op de laatste rij.

Om uw verlichting te deactiveren drukt u opnieuw kort op het eerste icoontje.

U kan uw verlichting dimmen of versterken door enerzijds lang te drukken op het eerste of anderzijds het tweede icoontje.

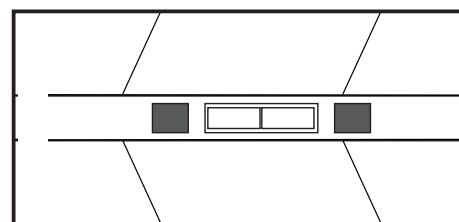
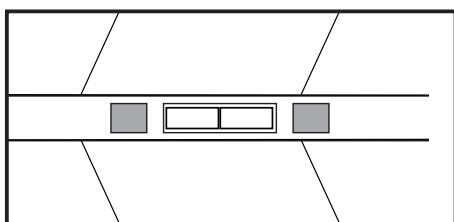
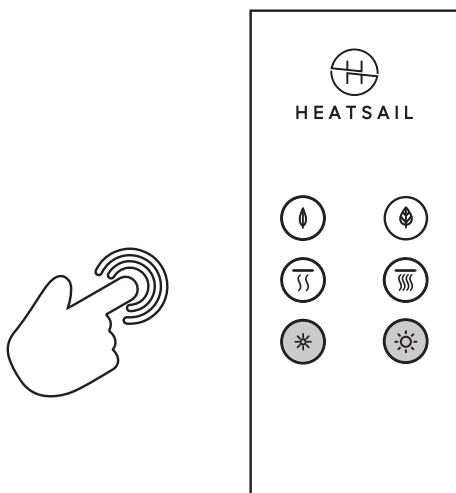
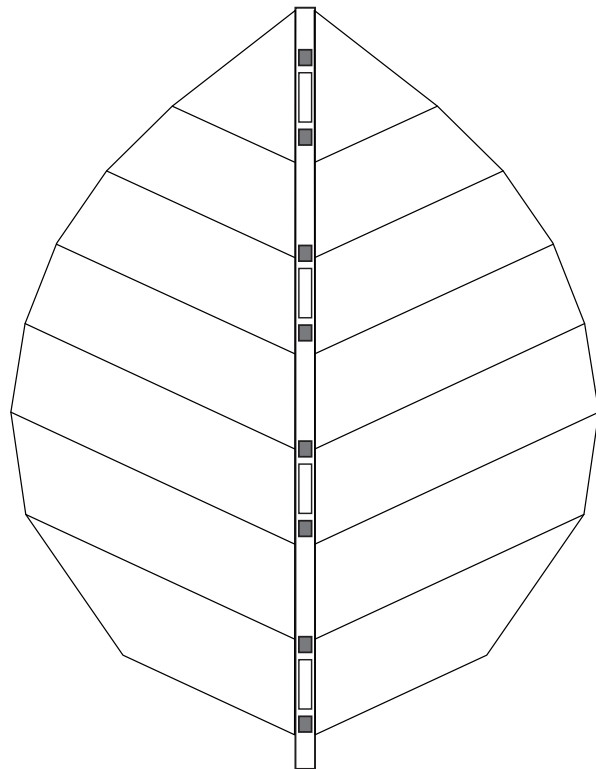

#### 4.2 DRAAIEN VAN DE LEAF

U kan uw LEAF draaien op de geleverde voet.

Localiseer de vergrendelpin aan de achterzijde van de LEAF.

Til deze op en draai voorzichtig tot de LEAF op de door u gewenste positie staat.

Noot: Let ten alle tijden op de stabiliteit van uw product.

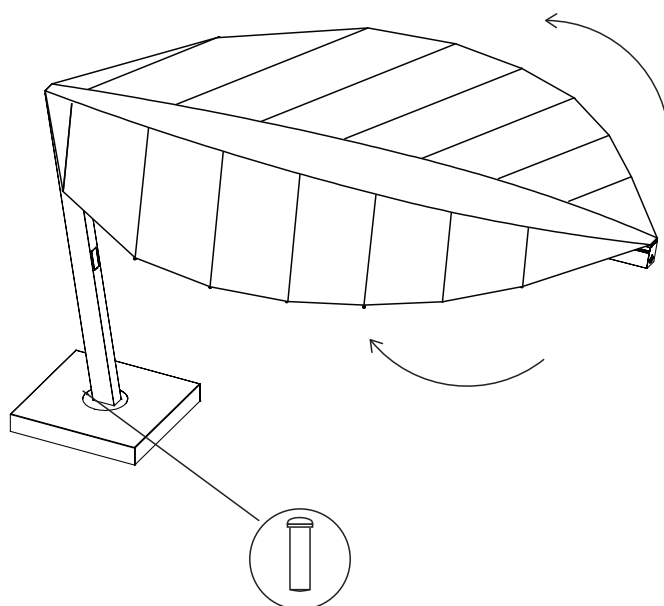

#### 4.3 Vervangen van de lampen

Uw LEAF is uitgerust met 6 G4 lampen op 12 V. Alvorens u een lamp vervangt dient u eerst de stroom uit te zetten.

Om een lamp te vervangen haalt u eerst het glas weg door deze op te tillen en te draaien.

Trek het lampje uit zijn houder en vervang deze met een nieuw lampje.

Raak de halogeenvlamp niet aan met blote vingers aangezien dit de levensduur van uw lamp aanzienlijk verminderd.

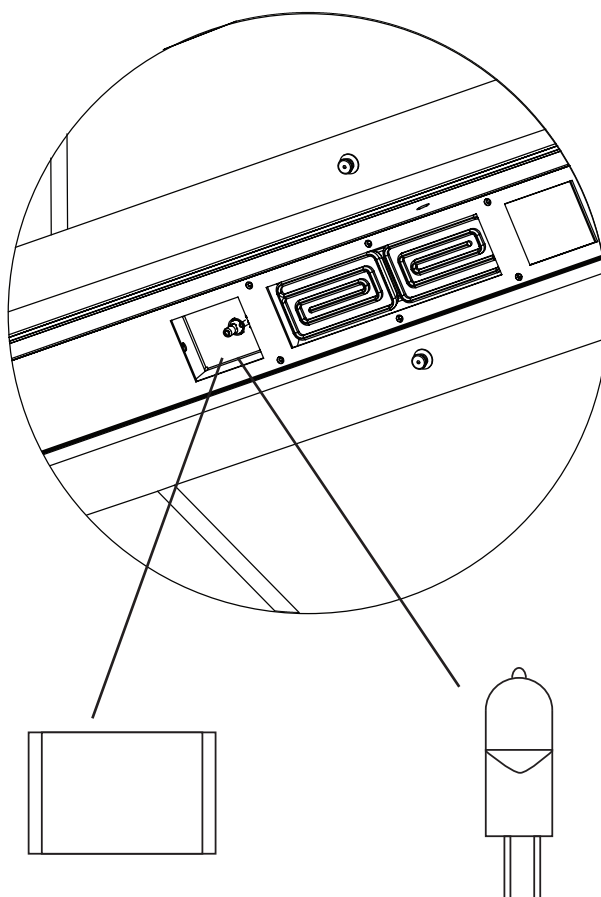

### 4.3 Losmaken van de doek

De doeken van uw LEAF zijn vastgezet met een systeem van LOXX.

Door zacht te trekken aan de knoppen zal de doek loskomen van het frame en kan u de doek van de baleinen afhalen.

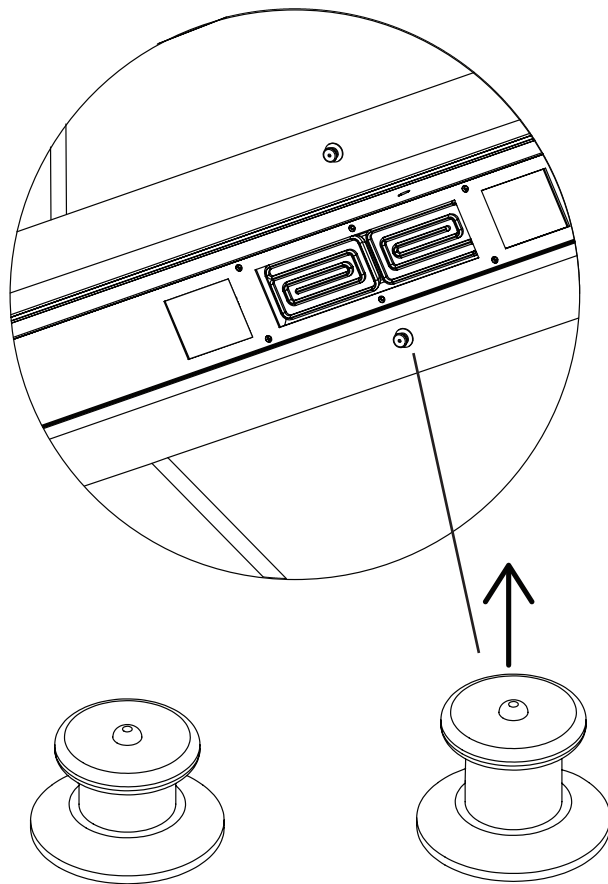

---

### 4.4. Gebruik van de hoes.

Na gebruik van de LEAF dient de hoes ten allen tijde gebruikt te worden om de levensduur van de LEAF te verlengen en schade te vermijden.



#### 4.5 Misting gebruiken

Nadat u de stekker van de pomp in een geschikt stopcontact hebt gestoken en de waterkraan half open heeft gedraaid, kunt u de pomp aanzetten. Om het vernevelingssysteem van uw LEAF te gebruiken heeft u twee mogelijkheden; of u gebruikt de APP of u gebruikt de knoppen.



App Store



Google Play App Store

POWER” (A) aan en uit knop. Het lampje brandt als de machine aan staat.

“MODE SELECT” (B) kan je kiezen tussen de twee modussen; de APP modus of permanent vernevelen. Je kan zien welke modus dat aan staat bij “NONSTOP STRAYING” (D) of APP “MODE” (E)

“NONSTOP STRAYING” wanneer deze lamp brandt zal de pomp automatisch 24 uur nonstop vernevelen.

“APP MODE” wanneer deze lamp brandt zal de machine de instelling van de APP volgen.

“OIL LAMP RESET” (C) deze knop 5 seconden ingedrukt houden om de lamp “CHANGE OIL” (F) te resetten. “

“CHANGE OIL” (F) de olie dient vervangen te worden.

“WATER LACK” (G) wanneer deze lamp brandt zal de machine automatisch stoppen met werken doordat de machine geen watertoevoer heeft.

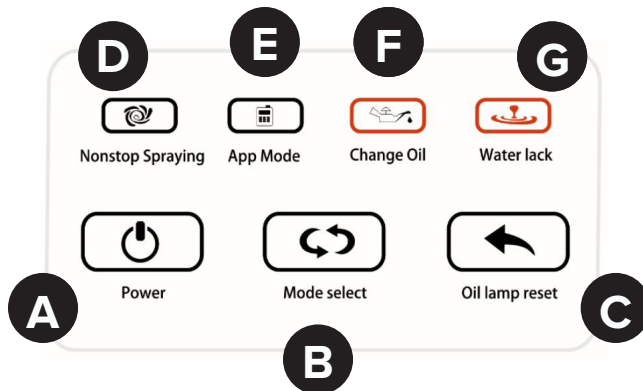

## 5. Probleemoplossing

### **De pomp start niet**

Controleer of de stekker niet beschadigd is en in een geschikt stopcontact steekt.

### **De werkdruk van de machine is onder de 4Mpa (40Bar)**

- Er zit lucht in de pomp, haal de flexibele hogedrukslang uit de pomp en laat de pomp een paar seconden werken.
- De waterfilter is geblokkeerd.
- De flexibele hogedrukslang voor de invoer is langer dan 1m.
- Er is een probleem met de afdekking van de pomp.

### **De verneveling werkt niet**

- De werkdruk van de pomp is lager dan 4Mpa (40Bar).
- De waterfilter is geblokkeerd.
- Er is een probleem met de afdekking van de pomp.
- De eenrichtings veer van de nozzle is stuk.

### **Sommige nozzles werken niet**

- De eenrichtings veer van de nozzle is stuk.
- Vervang de nozzle.

### **De mobiele APP werkt niet**

- Controleer of u verbonden bent met de bluetooth van de pomp.
- Controleer of u de nieuwste versie van de APP heeft.
- Controleer of uw smartphone up-to-date is.

### **De pomp maakt een raar en luid geluid**

- Er zit lucht in de pomp, haal de flexibele hogedrukslang er uit en laat de pomp een paar seconden werken.
- Er zijn problemen met de pomp. Laat de machine repareren of vervangen.

### **De temperatuur van de pomp is zeer hoog**

- De kwaliteit van de olie is niet geschikt voor de machine.
- De machine moet te hard werken verlaag de druk.

### **De pomp en connectoren lekken**

- Vervang de olie.
- Controleer of er een moer en/of bout los zit.

**Alvorens werken te verrichten aan de LEAF, moet de stroomvoorziening losgekoppeld worden via de hoofdschakelaar van de installatie.**

**Een van de lichten werkt niet**

Doe het glas omhoog, draai en verwijder. Nu hebt u toegang tot de halogeenlamp. Kijk of deze goed is geplaatst en niet kapot is. Als u de lamp moet vervangen, vervang dan door een standaard G4 40 Watt 12V.

**Opgelet:** Gebruik een doek of handschoenen om de lamp te vervangen. Als u er met blote handen aankomt, neemt de levensduur aanzienlijk af.

**Verwarmt niet**

Controleer of de LEAF aanstaat.

De verwarmingsrelais geven geluid, controleer of u een klik hoort als u op H1 en H2 drukt op het aanraakscherm . indien dit niet het geval is krijgt de PCB geen stroom of is deze kapot.

**De verwarming werkt slechts gedeeltelijk**

1 module werkt. Contacteer HEATSAIL.

**Er werkt niets**

Controleer of het aanraakscherm kleur geeft. Indien niet het geval, Controleer of de stroomvoorziening via de hoofdschakelaar van de installatie aangesloten is.



LEAF® UNIQUE SHADE SOLUTION  
MET VERWARMING VOOR UW TUIN OF TERRAS



ROESTVRIJ &  
WEERBESTENDIG



LAAG ENERGIEVERBRUIK  
GEEN CO2-UITSTOOT



MINIMAAL  
ONDERHOUD





**HEATSAIL**  
EXTEND YOUR GREAT MOMENTS

**HEATSAIL NV**

Prins Boudewijnlaan 7 Unit A 08  
2550 Kontich  
Belgium

+32 3 502 99 88  
info@heatsail.com

[www.heatsail.com](http://www.heatsail.com)

**SERIAL NUMBER**

serienummer / numéro de série / Seriennummer